

GT - Elektro Haftmagnet

Datenblätter

GT - Electro magnet

Datasheets



Übersicht / Overview

Typ Type	Dimensionen Dimensions [mm]	F _{Haft} F _{Holding} [N]
GT-25	Ø25 x 18	160
GT-32	Ø32 x 22	280
GT-40	Ø40 x 25	435
GT-50	Ø50 x 30	750
GT-60	Ø60 x 36	1'050
GT-80	Ø80 x 38	1'900
GT-100	Ø100 x 43	4'000
GT-130	Ø130 x 50	6'200

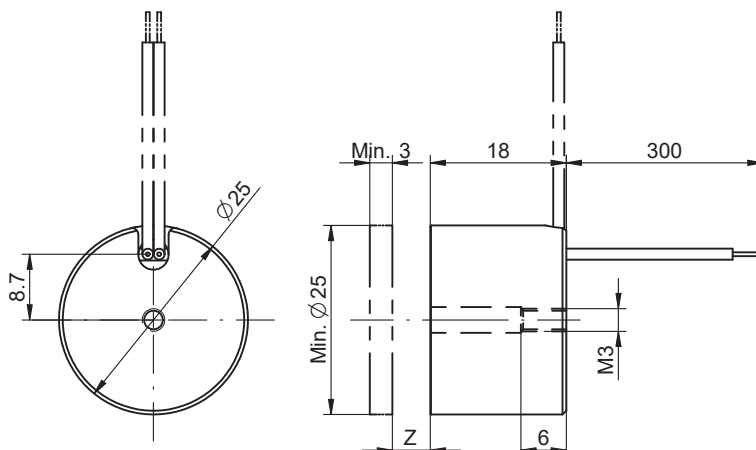
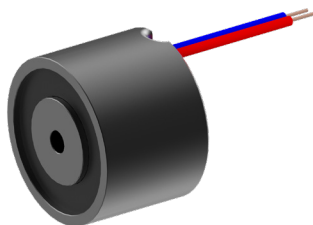

Spezifikationen

Specifications

Elektrische Leistung	2.5W								Power requirement
Abstand Z Magnet - Gegenplatte [mm]	0	0.1	0.5	1	2	3	4	5	Distance Z Solenoid - counter plate [mm]
Haftkraft [N]	160	45	3	-	-	-	-	-	Holding force [N]
Resthaltekraft (stromlos) [N]	~ 16	0							Remanence (currentless) [N]

Vorzugs-Nennspannung	24VDC (max. 50VDC)		Preferred rated voltage
Einschaltdauer ED%	100%		Duty cycle %
Isolierstoffklasse	B (130°C) DIN VDE 0580		Class of insulation
Prüfspannung Überspannungskategorie	EN 60664-1 III		Test voltage Surge category
Schutzart	IP20 (IEC 60529)		Degree of protection
El. Anschlussart	Litzen (300mm), AWG24	Lead wires (300mm), AWG24	Electrical termination
Oberflächenbehandlung	Gehäuse nitrocarburiert	Solenoid housing nitrocarburiert	Surface treatment
Total Magnetgewicht	0.053kg		Total weight of solenoid

Bestellbeispiel

Gleichstrom-Topfmagnet
Durchmesser des Magneten in mm
Einschaltdauer (ED) in %
W: Litzenanschluss
Spannung in Volt

GT - 25 - 100 W - 24

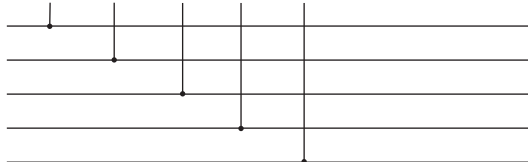

Ordering specification

Type GT: D.C. electro magnet
Diameter of solenoid in mm
Duty cycle in %
W: Lead wire
Voltage

Bemerkungen

- 1) Haftmagnete hergestellt und geprüft nach DIN VDE 0580
- 2) Haftkraft betriebswarm gemessen bei 20°C Umgebungstemperatur mit 90% Nennspannung
- 3) Die Haftkraftwerte gelten nur als Referenzwerte und können infolge Toleranzen um $\pm 15\%$ abweichen
- 4) Die Haftkraft gilt bei aufliegender, geschliffener Gegenplatte aus Stahl S235 (EN 10025)
- 5) Sonderausführungen sind lieferbar
- 6) Änderungen vorbehalten - Abbildungen unverbindlich
- 7) RoHS konform, frei von Halogenen (PVC)
- 8) Unsere „Technischen Erläuterungen“ geben Auskunft über den Einsatz von Haftmagneten sowie zu allgemeinen Montage- und Sicherheitshinweisen

Notes

- 1) Electro magnets manufactured and tested according to DIN VDE 0580
- 2) Holding force indicated measured at 20°C ambient and operating temperature with 90% of its rated voltage
- 3) Holding force values for reference only and can differ $\pm 15\%$ as a result of natural dispersion
- 4) Holding force are valid with flat sitting grinded counter plate out of steel S235 (EN 10025)
- 5) Special designs are available
- 6) All specifications subject to change without notice
- 7) Compliant with RoHS; free of halogenes (PVC)
- 8) Our „Technical Explanations“ provide information about the use of electro magnets as well as to general installation and safety instructions

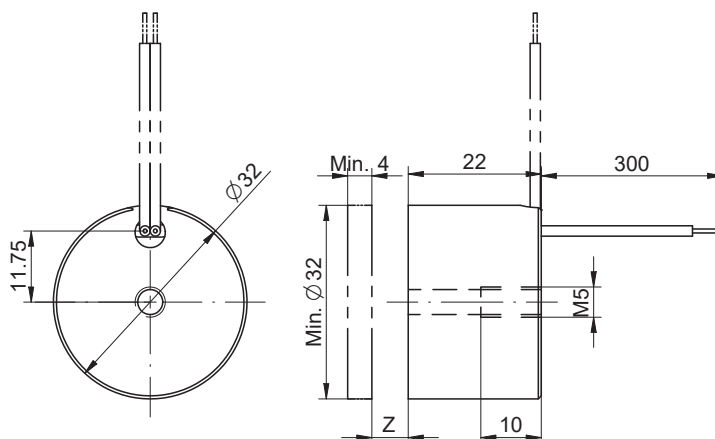
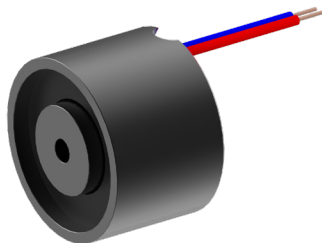

Spezifikationen

Specifications

Elektrische Leistung	4.2W								Power requirement
Abstand Z Magnet - Gegenplatte [mm]	0	0.1	0.5	1	2	3	4	5	Distance Z Solenoid - counter plate [mm]
Haftkraft [N]	280	75	6	-	-	-	-	-	Holding force [N]
Resthaltekraft (stromlos) [N]	~ 28	0							Remanence (currentless) [N]

Vorzugs-Nennspannung	24VDC (max. 50VDC)		Preferred rated voltage
Einschaltdauer ED%	100%		Duty cycle %
Isolierstoffklasse	B (130°C) DIN VDE 0580		Class of insulation
Prüfspannung Überspannungskategorie	EN 60664-1 III		Test voltage Surge category
Schutzart	IP20 (IEC 60529)		Degree of protection
El. Anschlussart	Litzen (300mm), AWG22	Lead wires (300mm), AWG22	Electrical termination
Oberflächenbehandlung	Gehäuse nitrocarburiert	Solenoid housing nitrocarburiized	Surface treatment
Total Magnetgewicht	0.100kg		Total weight of solenoid

Bestellbeispiel

Gleichstrom-Topfmagnet
Durchmesser des Magneten in mm
Einschaltdauer (ED) in %
W: Litzenanschluss
Spannung in Volt

GT - 32 - 100 W - 24

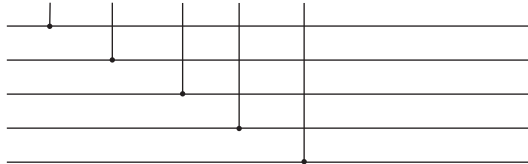

Ordering specification

Type GT: D.C. electro magnet
Diameter of solenoid in mm
Duty cycle in %
W: Lead wire
Voltage

Bemerkungen

- 1) Haftmagnete hergestellt und geprüft nach DIN VDE 0580
- 2) Haftkraft betriebswarm gemessen bei 20°C Umgebungstemperatur mit 90% Nennspannung
- 3) Die Haftkraftwerte gelten nur als Referenzwerte und können infolge Toleranzen um $\pm 15\%$ abweichen
- 4) Die Haftkraft gilt bei aufliegender, geschliffener Gegenplatte aus Stahl S235 (EN 10025)
- 5) Sonderausführungen sind lieferbar
- 6) Änderungen vorbehalten - Abbildungen unverbindlich
- 7) RoHS konform, frei von Halogenen (PVC)
- 8) Unsere „Technischen Erläuterungen“ geben Auskunft über den Einsatz von Haftmagneten sowie zu allgemeinen Montage- und Sicherheitshinweisen

Notes

- 1) Electro magnets manufactured and tested according to DIN VDE 0580
- 2) Holding force indicated measured at 20°C ambient and operating temperature with 90% of its rated voltage
- 3) Holding force values for reference only and can differ $\pm 15\%$ as a result of natural dispersion
- 4) Holding force are valid with flat sitting grinded counter plate out of steel S235 (EN 10025)
- 5) Special designs are available
- 6) All specifications subject to change without notice
- 7) Compliant with RoHS; free of halogenes (PVC)
- 8) Our „Technical Explanations“ provide information about the use of electro magnets as well as to general installation and safety instructions

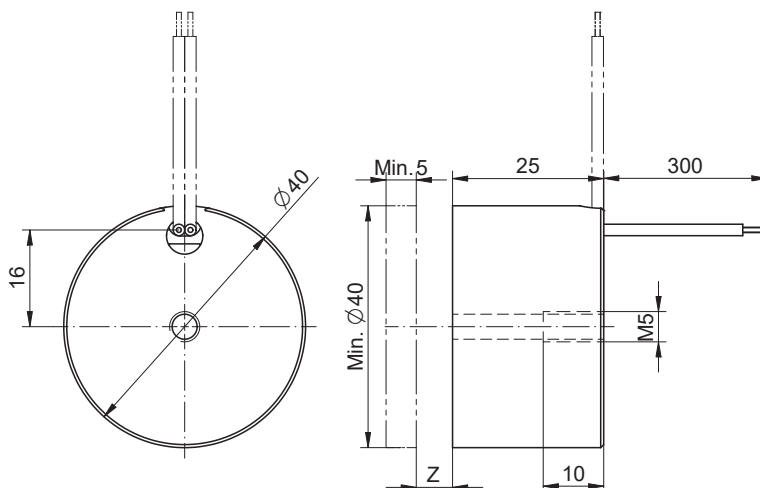
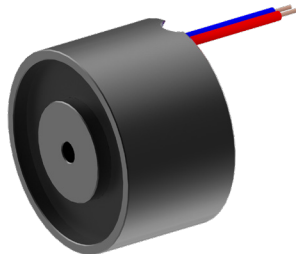

Spezifikationen

Specifications

Elektrische Leistung	5.6W								Power requirement
Abstand Z Magnet - Gegenplatte [mm]	0	0.1	0.5	1	2	3	4	5	Distance Z Solenoid - counter plate [mm]
Haftkraft [N]	435	180	13	5	-	-	-	-	Holding force [N]
Resthaltekraft (stromlos) [N]	~ 44	0							Remanence (currentless) [N]

Vorzugs-Nennspannung	24VDC (max. 50VDC)		Preferred rated voltage
Einschaltdauer ED%	100%		Duty cycle %
Isolierstoffklasse	B (130°C) DIN VDE 0580		Class of insulation
Prüfspannung Überspannungskategorie	EN 60664-1 III		Test voltage Surge category
Schutzart	IP20 (IEC 60529)		Degree of protection
El. Anschlussart	Litzen (300mm), AWG20	Lead wires (300mm), AWG20	Electrical termination
Oberflächenbehandlung	Gehäuse nitrocarburiert	Solenoid housing nitrocarburized	Surface treatment
Total Magnetgewicht	0.170kg		Total weight of solenoid

Bestellbeispiel

Gleichstrom-Topfmagnet
Durchmesser des Magneten in mm
Einschaltdauer (ED) in %
W: Litzenanschluss
Spannung in Volt

GT - 40 - 100 W - 24

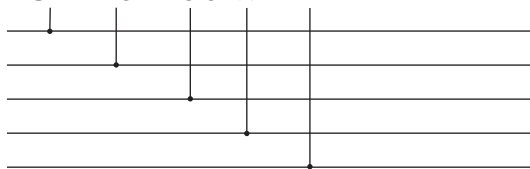

Ordering specification

Type GT: D.C. electro magnet
Diameter of solenoid in mm
Duty cycle in %
W: Lead wire
Voltage

Bemerkungen

- 1) Haftmagnete hergestellt und geprüft nach DIN VDE 0580
- 2) Haftkraft betriebswarm gemessen bei 20°C Umgebungstemperatur mit 90% Nennspannung
- 3) Die Haftkraftwerte gelten nur als Referenzwerte und können infolge Toleranzen um $\pm 15\%$ abweichen
- 4) Die Haftkraft gilt bei aufliegender, geschliffener Gegenplatte aus Stahl S235 (EN 10025)
- 5) Sonderausführungen sind lieferbar
- 6) Änderungen vorbehalten - Abbildungen unverbindlich
- 7) RoHS konform, frei von Halogenen (PVC)
- 8) Unsere „Technischen Erläuterungen“ geben Auskunft über den Einsatz von Haftmagneten sowie zu allgemeinen Montage- und Sicherheitshinweisen

Notes

- 1) Electro magnets manufactured and tested according to DIN VDE 0580
- 2) Holding force indicated measured at 20°C ambient and operating temperature with 90% of its rated voltage
- 3) Holding force values for reference only and can differ $\pm 15\%$ as a result of natural dispersion
- 4) Holding force are valid with flat sitting grinded counter plate out of steel S235 (EN 10025)
- 5) Special designs are available
- 6) All specifications subject to change without notice
- 7) Compliant with RoHS; free of halogenes (PVC)
- 8) Our „Technical Explanations“ provide information about the use of electro magnets as well as to general installation and safety instructions

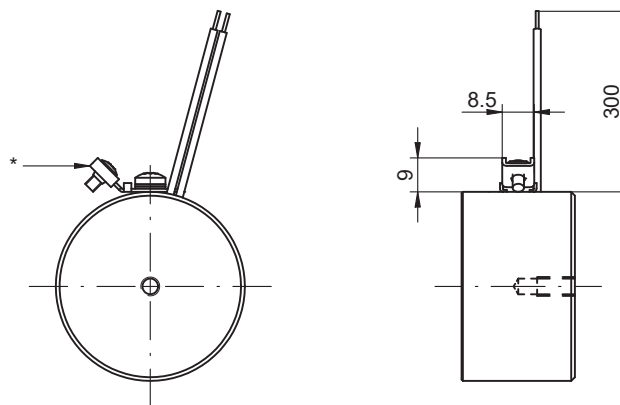
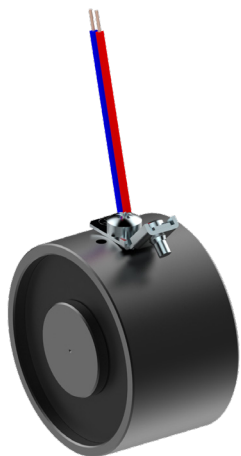
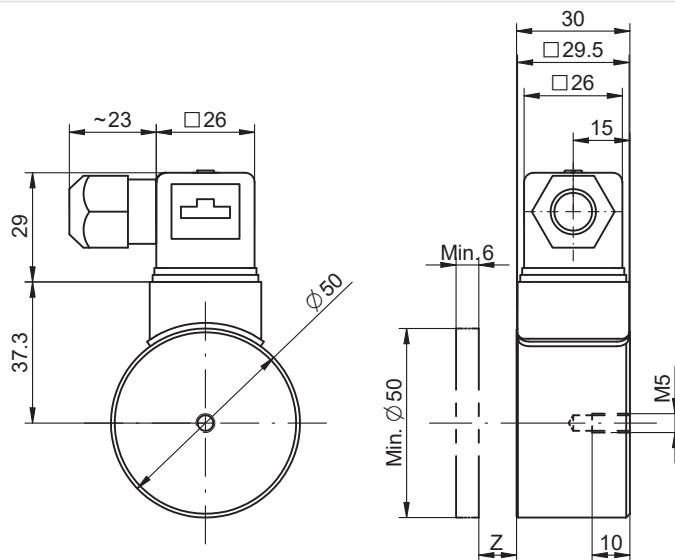

* = Erdungsanschluss nur über 50 VDC
Electrical grounding only over 50 VDC

Spezifikationen

Specifications

Elektrische Leistung	6.8W								Power requirement
Abstand Z Magnet - Gegenplatte [mm]	0	0.1	0.5	1	2	3	4	5	Distance Z Solenoid - counter plate [mm]
Haftkraft [N]	750	440	55	17	6	-	-	-	Holding force [N]
Resthaltekraft (stromlos) [N]	~ 75	0							Remanence (currentless) [N]

Vorzugs-Nennspannung	24VDC (max. 230VAC)								Preferred rated voltage
Einschaltdauer ED%	100%								Duty cycle %
Isolierstoffklasse	B (130°C) DIN VDE 0580								Class of insulation
Prüfspannung Überspannungskategorie	EN 60664-1 III								Test voltage Surge category
Schutzart Litzenanschluss W Steckanschluss S	IP20 (IEC 60529) IP40 (IEC 60529)								Degree of protection Lead wire W Plug-in connection S
El. Anschlussart Litzenanschluss W Steckanschluss S	Litzen (300mm), AWG20 Steckanschluss DIN 175301-803				Lead wires (300mm), AWG20 Plug-in connection DIN 175301-803				Electrical termination Lead wire W Plug-in connection S
Gleichrichter Litzenanschluss W Steckanschluss S	max. Strom 1.5A nicht verfügbar verfügbar				max. current 1.5A not available available				Rectifier Lead wire W Plug-in connection S
Oberflächenbehandlung	Gehäuse nitrocarburisiert				Solenoid housing nitrocarburized				Surface treatment
Total Magnetgewicht	0.320kg								Total weight of solenoid

Bestellbeispiel

GT - 50 - 100 S - 230 G		
Gleichstrom-Topfmagnet	↓	Type GT: D.C. electro magnet
Durchmesser des Magneten in mm	↓	Diameter of solenoid in mm
Einschaltdauer (ED) in %	↓	Duty cycle in %
W: Litzenschluss		W: Lead wire
S: Steckanschluss		S: Plug-in connection
Spannung in Volt	↓	Voltage
Mit eingebautem Gleichrichter (bei Steckanschluss möglich)		With built-in rectifier (available with plug-in connection)
Ohne Gleichrichter kein Index		Without rectifier - No index

Bemerkungen

- 1) Haftmagnete hergestellt und geprüft nach DIN VDE 0580
- 2) Haftkraft betriebswarm gemessen bei 20°C Umgebungstemperatur mit 90% Nennspannung
- 3) Die Haftkraftwerte gelten nur als Referenzwerte und können infolge Toleranzen um ±10% abweichen
- 4) Die Haftkraft gilt bei aufliegender, geschliffener Gegenplatte aus Stahl S235 (EN 10025)
- 5) Sonderausführungen sind lieferbar
- 6) Änderungen vorbehalten - Abbildungen unverbindlich
- 7) RoHS konform, frei von Halogenen (PVC)
- 8) Unsere „Technischen Erläuterungen“ geben Auskunft über den Einsatz von Haftmagneten sowie zu allgemeinen Montage- und Sicherheitshinweisen

Notes

- 1) Electro magnets manufactured and tested according to DIN VDE 0580
- 2) Holding force indicated measured at 20°C ambient and operating temperature with 90% of its rated voltage
- 3) Holding force values for reference only and can differ ±10% as a result of natural dispersion
- 4) Holding force are valid with flat sitting grinded counter plate out of steel S235 (EN 10025)
- 5) Special designs are available
- 6) All specifications subject to change without notice
- 7) Compliant with RoHS; free of halogenes (PVC)
- 8) Our „Technical Explanations“ provide information about the use of electro magnets as well as to general installation and safety instructions

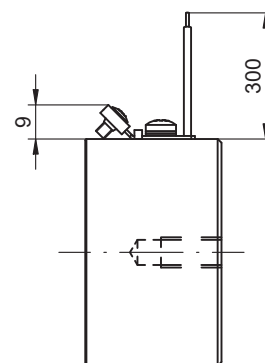
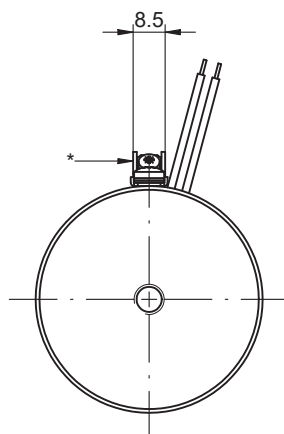
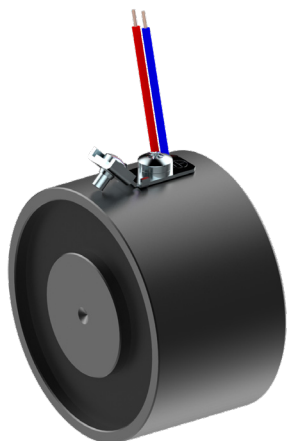
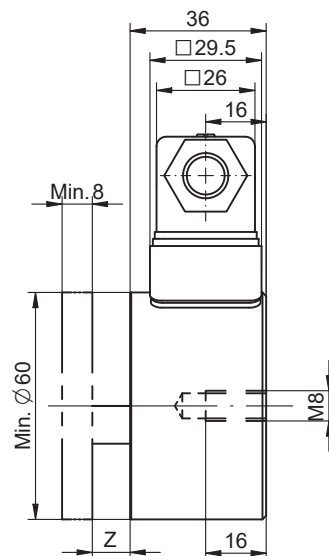
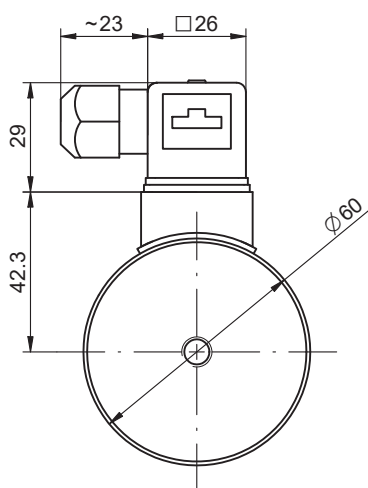

* = Erdungsanschluss nur über 50 VDC
Electrical grounding only over 50 VDC

Spezifikationen

Specifications

Elektrische Leistung	9.8W								Power requirement
Abstand Z Magnet - Gegenplatte [mm]	0	0.1	0.5	1	2	3	4	5	Distance Z Solenoid - counter plate [mm]
Haftkraft [N]	1050	650	155	50	16	9	-	-	Holding force [N]
Resthaltekraft (stromlos) [N]	~ 105	0							Remanence (currentless) [N]

Vorzugs-Nennspannung	24VDC (max. 230VAC)								Preferred rated voltage
Einschaltdauer ED%	100%								Duty cycle %
Isolierstoffklasse	B (130°C) DIN VDE 0580								Class of insulation
Prüfspannung Überspannungskategorie	EN 60664-1 III								Test voltage Surge category
Schutzart Litzenanschluss W Steckanschluss S	IP20 (IEC 60529) IP40 (IEC 60529)								Degree of protection Lead wire W Plug-in connection S
El. Anschlussart Litzenanschluss W Steckanschluss S	Litzen (300mm), AWG20 Steckanschluss DIN 175301-803				Lead wires (300mm), AWG20 Plug-in connection DIN 175301-803				Electrical termination Lead wire W Plug-in connection S
Gleichrichter Litzenanschluss W Steckanschluss S	max. Strom 1.5A nicht verfügbar verfügbar				max. current 1.5A not available available				Rectifier Lead wire W Plug-in connection S
Oberflächenbehandlung	Gehäuse nitrocarburiert				Solenoid housing nitrocarburized				Surface treatment
Total Magnetgewicht	0.530kg								Total weight of solenoid

Bestellbeispiel

Gleichstrom-Topfmagnet
Durchmesser des Magneten in mm
Einschaltdauer (ED) in %
W: Litzenschluss
S: Steckanschluss
Spannung in Volt
Mit eingebautem Gleichrichter
(bei Steckanschluss möglich)
Ohne Gleichrichter kein Index

GT - 60 - 100 S - 230 G

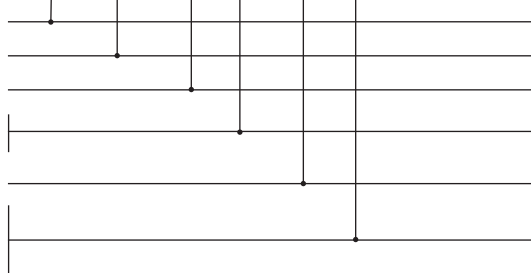

Ordering specification

Type GT: D.C. electro magnet
Diameter of solenoid in mm
Duty cycle in %
W: Lead wire
S: Plug-in connection
Voltage
With built-in rectifier
(available with plug-in connection)
Without rectifier - No index

Bemerkungen

- 1) Haftmagnete hergestellt und geprüft nach DIN VDE 0580
- 2) Haftkraft betriebswarm gemessen bei 20°C Umgebungstemperatur mit 90% Nennspannung
- 3) Die Haftkraftwerte gelten nur als Referenzwerte und können infolge Toleranzen um ±10% abweichen
- 4) Die Haftkraft gilt bei aufliegender, geschliffener Gegenplatte aus Stahl S235 (EN 10025)
- 5) Sonderausführungen sind lieferbar
- 6) Änderungen vorbehalten - Abbildungen unverbindlich
- 7) RoHS konform, frei von Halogenen (PVC)
- 8) Unsere „Technischen Erläuterungen“ geben Auskunft über den Einsatz von Haftmagneten sowie zu allgemeinen Montage- und Sicherheitshinweisen

Notes

- 1) Electro magnets manufactured and tested according to DIN VDE 0580
- 2) Holding force indicated measured at 20°C ambient and operating temperature with 90% of its rated voltage
- 3) Holding force values for reference only and can differ ±10% as a result of natural dispersion
- 4) Holding force are valid with flat sitting grinded counter plate out of steel S235 (EN 10025)
- 5) Special designs are available
- 6) All specifications subject to change without notice
- 7) Compliant with RoHS; free of halogenes (PVC)
- 8) Our „Technical Explanations“ provide information about the use of electro magnets as well as to general installation and safety instructions

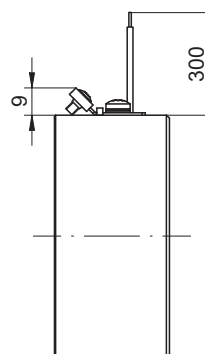
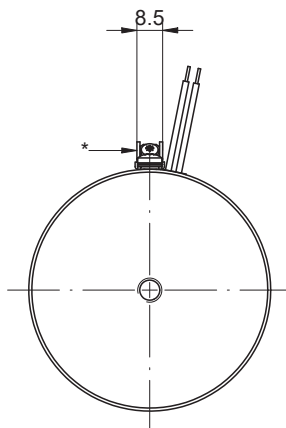
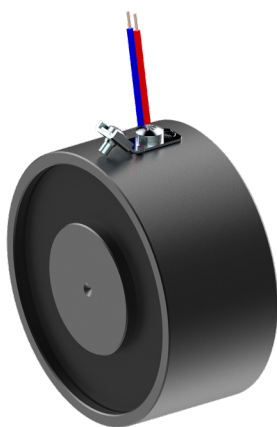
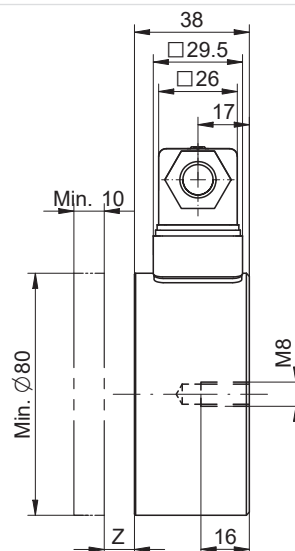
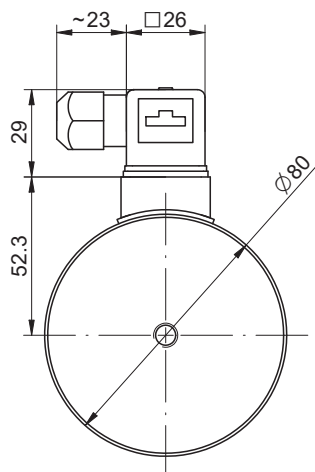

* = Erdungsanschluss nur über 50 VDC
Electrical grounding only over 50 VDC

Spezifikationen

Specifications

Elektrische Leistung	13.9W								Power requirement
Abstand Z Magnet - Gegenplatte [mm]	0	0.1	0.5	1	2	3	4	5	Distance Z Solenoid - counter plate [mm]
Haftkraft [N]	1900	1350	350	105	32	20	13	11	Holding force [N]
Resthaltekraft (stromlos) [N]	~ 190	0							Remanence (currentless) [N]

Vorzugs-Nennspannung	24VDC (max. 230VAC)		Preferred rated voltage
Einschaltdauer ED%	100%		Duty cycle %
Isolierstoffklasse	B (130°C) DIN VDE 0580		Class of insulation
Prüfspannung Überspannungskategorie	EN 60664-1 III		Test voltage Surge category
Schutzart Litzenanschluss W Steckanschluss S	IP20 (IEC 60529) IP65 (IEC 60529)		Degree of protection Lead wire W Plug-in connection S
El. Anschlussart Litzenanschluss W Steckanschluss S	Litzen (300mm), AWG20 Steckanschluss DIN 175301-803	Lead wires (300mm), AWG20 Plug-in connection DIN 175301-803	Electrical termination Lead wire W Plug-in connection S
Gleichrichter Litzenanschluss W Steckanschluss S	max. Strom 1.5A nicht verfügbar verfügbar	max. current 1.5A not available available	Rectifier Lead wire W Plug-in connection S
Oberflächenbehandlung	Gehäuse nitrocarburiert	Solenoid housing nitrocarburized	Surface treatment
Total Magnetgewicht	1.150kg		Total weight of solenoid

Bestellbeispiel

Gleichstrom-Topfmagnet
Durchmesser des Magneten in mm
Einschaltdauer (ED) in %
W: Litzenschluss
S: Steckanschluss
Spannung in Volt
Mit eingebautem Gleichrichter
(bei Steckanschluss möglich)
Ohne Gleichrichter kein Index

GT - 80 - 100 S - 230 G

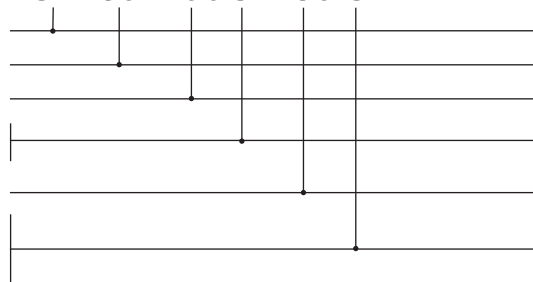

Ordering specification

Type GT: D.C. electro magnet
Diameter of solenoid in mm
Duty cycle in %
W: Lead wire
S: Plug-in connection
Voltage
With built-in rectifier
(available with plug-in connection)
Without rectifier - No index

Bemerkungen

- 1) Haftmagnete hergestellt und geprüft nach DIN VDE 0580
- 2) Haftkraft betriebswarm gemessen bei 20°C Umgebungstemperatur mit 90% Nennspannung
- 3) Die Haftkraftwerte gelten nur als Referenzwerte und können infolge Toleranzen um $\pm 10\%$ abweichen
- 4) Die Haftkraft gilt bei aufliegender, geschliffener Gegenplatte aus Stahl S235 (EN 10025)
- 5) Sonderausführungen sind lieferbar
- 6) Änderungen vorbehalten - Abbildungen unverbindlich
- 7) RoHS konform, frei von Halogenen (PVC)
- 8) Unsere „Technischen Erläuterungen“ geben Auskunft über den Einsatz von Haftmagneten sowie zu allgemeinen Montage- und Sicherheitshinweisen

Notes

- 1) Electro magnets manufactured and tested according to DIN VDE 0580
- 2) Holding force indicated measured at 20°C ambient and operating temperature with 90% of its rated voltage
- 3) Holding force values for reference only and can differ $\pm 10\%$ as a result of natural dispersion
- 4) Holding force are valid with flat sitting grinded counter plate out of steel S235 (EN 10025)
- 5) Special designs are available
- 6) All specifications subject to change without notice
- 7) Compliant with RoHS; free of halogenes (PVC)
- 8) Our „Technical Explanations“ provide information about the use of electro magnets as well as to general installation and safety instructions

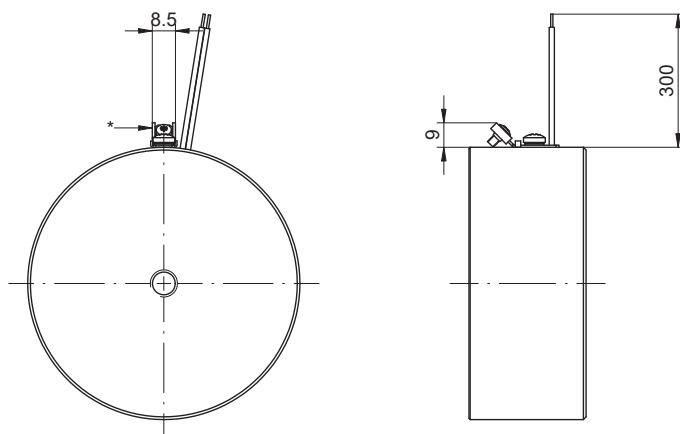
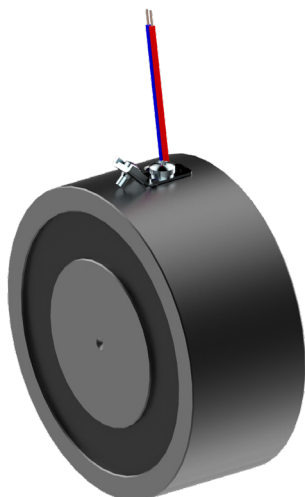
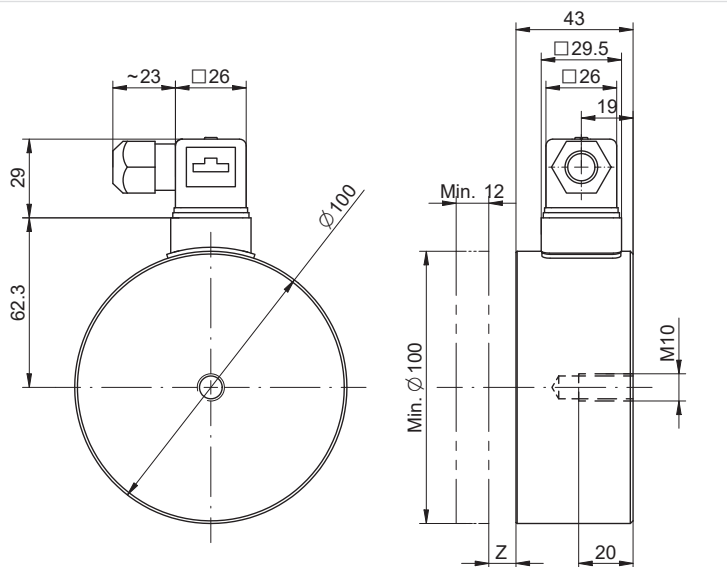

* = Erdungsanschluss nur über 50 VDC
Electrical grounding only over 50 VDC

Spezifikationen

Specifications

Elektrische Leistung	18.4W								Power requirement
Abstand Z Magnet - Gegenplatte [mm]	0	0.1	0.5	1	2	3	4	5	Distance Z Solenoid - counter plate [mm]
Haftkraft [N]	4000	3000	900	240	75	40	25	20	Holding force [N]
Resthaltekraft (stromlos) [N]	~ 400	0							Remanence (currentless) [N]

Vorzugs-Nennspannung	24VDC (max. 230VAC)								Preferred rated voltage
Einschaltdauer ED%	100%								Duty cycle %
Isolierstoffklasse	B (130°C) DIN VDE 0580								Class of insulation
Prüfspannung Überspannungskategorie	EN 60664-1 III								Test voltage Surge category
Schutzart Litzenanschluss W Steckanschluss S	IP20 (IEC 60529) IP65 (IEC 60529)								Degree of protection Lead wire W Plug-in connection S
El. Anschlussart Litzenanschluss W Steckanschluss S	Litzen (300mm), AWG20 Steckanschluss DIN 175301-803				Lead wires (300mm), AWG20 Plug-in connection DIN 175301-803				Electrical termination Lead wire W Plug-in connection S
Gleichrichter Litzenanschluss W Steckanschluss S	max. Strom 1.5A nicht verfügbar verfügbar				max. current 1.5A not available available				Rectifier Lead wire W Plug-in connection S
Oberflächenbehandlung	Gehäuse nitrocarburisiert				Solenoid housing nitrocarburized				Surface treatment
Total Magnetgewicht	2.150kg								Total weight of solenoid

Bestellbeispiel

Gleichstrom-Topfmagnet
Durchmesser des Magneten in mm
Einschaltdauer (ED) in %
W: Litzenschluss
S: Steckanschluss
Spannung in Volt
Mit eingebautem Gleichrichter
(bei Steckanschluss möglich)
Ohne Gleichrichter kein Index

GT - 100 - 100 S - 230 G

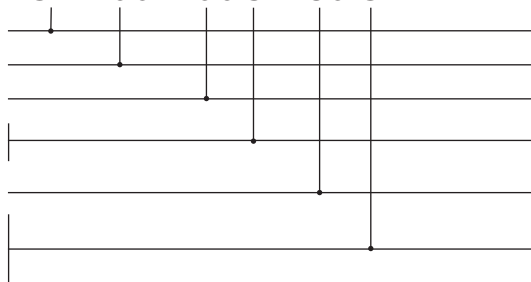

Ordering specification

Type GT: D.C. electro magnet
Diameter of solenoid in mm
Duty cycle in %
W: Lead wire
S: Plug-in connection
Voltage
With built-in rectifier
(available with plug-in connection)
Without rectifier - No index

Bemerkungen

- 1) Haftmagnete hergestellt und geprüft nach DIN VDE 0580
- 2) Haftkraft betriebswarm gemessen bei 20°C Umgebungstemperatur mit 90% Nennspannung
- 3) Die Haftkraftwerte gelten nur als Referenzwerte und können infolge Toleranzen um ±10% abweichen
- 4) Die Haftkraft gilt bei aufliegender, geschliffener Gegenplatte aus Stahl S235 (EN 10025)
- 5) Sonderausführungen sind lieferbar
- 6) Änderungen vorbehalten - Abbildungen unverbindlich
- 7) RoHS konform, frei von Halogenen (PVC)
- 8) Unsere „Technischen Erläuterungen“ geben Auskunft über den Einsatz von Haftmagneten sowie zu allgemeinen Montage- und Sicherheitshinweisen

Notes

- 1) Electro magnets manufactured and tested according to DIN VDE 0580
- 2) Holding force indicated measured at 20°C ambient and operating temperature with 90% of its rated voltage
- 3) Holding force values for reference only and can differ ±10% as a result of natural dispersion
- 4) Holding force are valid with flat sitting grinded counter plate out of steel S235 (EN 10025)
- 5) Special designs are available
- 6) All specifications subject to change without notice
- 7) Compliant with RoHS; free of halogenes (PVC)
- 8) Our „Technical Explanations“ provide information about the use of electro magnets as well as to general installation and safety instructions

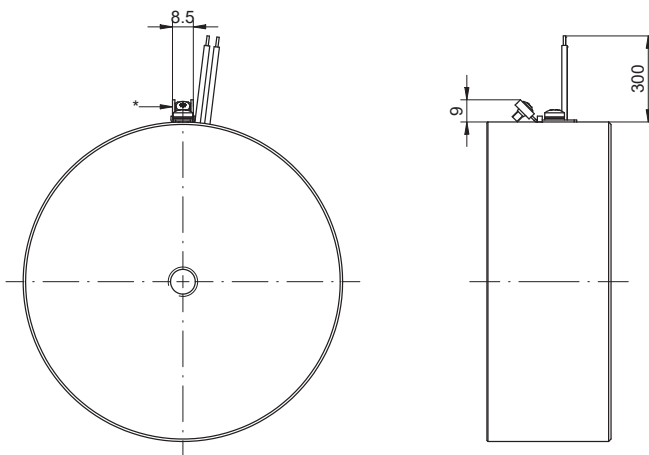
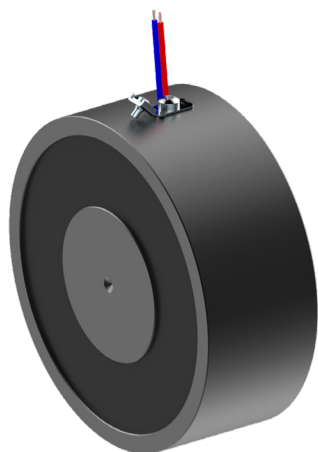
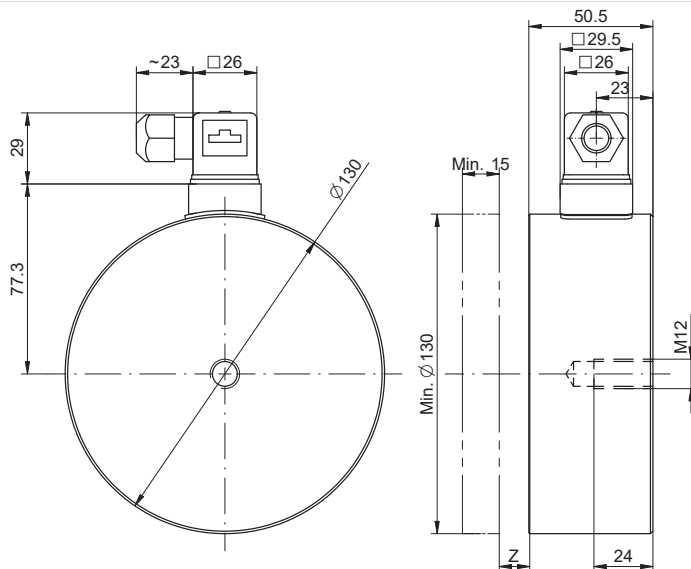
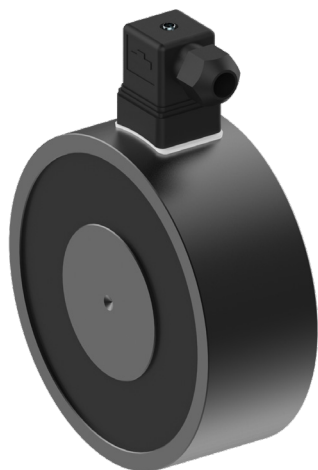

* = Erdungsanschluss nur über 50 VDC
Electrical grounding only over 50 VDC

Spezifikationen

Specifications

Elektrische Leistung	23.9W								Power requirement
Abstand Z Magnet - Gegenplatte [mm]	0	0.1	0.5	1	2	3	4	5	Distance Z Solenoid - counter plate [mm]
Haftkraft [N]	6200	5500	2400	750	220	110	70	55	Holding force [N]
Resthaltekraft (stromlos) [N]	~ 620	0							Remanence (currentless) [N]

Vorzugs-Nennspannung	24VDC (max. 230VAC)								Preferred rated voltage
Einschaltdauer ED%	100%								Duty cycle %
Isolierstoffklasse	B (130°C) DIN VDE 0580								Class of insulation
Prüfspannung Überspannungskategorie	EN 60664-1 III								Test voltage Surge category
Schutzart Litzenanschluss W Steckanschluss S	IP20 (IEC 60529) IP65 (IEC 60529)								Degree of protection Lead wire W Plug-in connection S
El. Anschlussart Litzenanschluss W Steckanschluss S	Litzen (300mm), AWG20 Steckanschluss DIN 175301-803				Lead wires (300mm), AWG20 Plug-in connection DIN 175301-803				Electrical termination Lead wire W Plug-in connection S
Gleichrichter Litzenanschluss W Steckanschluss S	max. Strom 1.5A nicht verfügbar verfügbar				max. current 1.5A not available available				Rectifier Lead wire W Plug-in connection S
Oberflächenbehandlung	Gehäuse nitrocarburisiert				Solenoid housing nitrocarburized				Surface treatment
Total Magnetgewicht	4.000kg								Total weight of solenoid

Bestellbeispiel

GT - 130 - 100 S - 230 G		Ordering specification
Gleichstrom-Topfmagnet	↓	Type GT: D.C. electro magnet
Durchmesser des Magneten in mm	↓	Diameter of solenoid in mm
Einschaltdauer (ED) in %	↓	Duty cycle in %
W: Litzenschluss	↓	W: Lead wire
S: Steckanschluss	↓	S: Plug-in connection
Spannung in Volt	↓	Voltage
Mit eingebautem Gleichrichter (bei Steckanschluss möglich)	↓	With built-in rectifier (available with plug-in connection)
Ohne Gleichrichter kein Index	↓	Without rectifier - No index

Bemerkungen

- 1) Haftmagnete hergestellt und geprüft nach DIN VDE 0580
- 2) Haftkraft betriebswarm gemessen bei 20°C Umgebungstemperatur mit 90% Nennspannung
- 3) Die Haftkraftwerte gelten nur als Referenzwerte und können infolge Toleranzen um ±10% abweichen
- 4) Die Haftkraft gilt bei aufliegender, geschliffener Gegenplatte aus Stahl S235 (EN 10025)
- 5) Sonderausführungen sind lieferbar
- 6) Änderungen vorbehalten - Abbildungen unverbindlich
- 7) RoHS konform, frei von Halogenen (PVC)
- 8) Unsere „Technischen Erläuterungen“ geben Auskunft über den Einsatz von Haftmagneten sowie zu allgemeinen Montage- und Sicherheitshinweisen

Notes

- 1) Electro magnets manufactured and tested according to DIN VDE 0580
- 2) Holding force indicated measured at 20°C ambient and operating temperature with 90% of its rated voltage
- 3) Holding force values for reference only and can differ ±10% as a result of natural dispersion
- 4) Holding force are valid with flat sitting grinded counter plate out of steel S235 (EN 10025)
- 5) Special designs are available
- 6) All specifications subject to change without notice
- 7) Compliant with RoHS; free of halogenes (PVC)
- 8) Our „Technical Explanations“ provide information about the use of electro magnets as well as to general installation and safety instructions